

Zapytanie ofertowe
nr. 1/2024 FEPW.01.02-IP.01-0335/24 z dnia 13.12.2024r
dotyczące: Transformacja Cyfrowa i Automatykacja Procesów Produkcyjnych
w Zakładzie Produkcyjnym Bempresa Sp z o. o.

I. Nazwa i adres Zamawiającego

Zakład Produkcyjny Bempresa Sp z o. o. w Lublinie
ul. Anny Walentynowicz 34, 20-328 Lublin
NIP: 714-176-81-49
REGON: 431668827

II. Tryb udzielenia zamówienia

Postępowanie o udzielenie zamówienia prowadzone jest w trybie zasady konkurencyjności, zgodnie z Wytycznymi w zakresie kwalifikowalności wydatków w ramach naboru nr FEPW.01.02-IP.01-001/24, Działania-Automatykacja i robotyzacja w MŚP, Priorytet Przedsiębiorczość i Innowacje Fundusze Europejskie dla Polski Wschodniej 2021-2027.

Zamówienie jest niezbędne do realizacji projektu pt. "Transformacja Cyfrowa i Automatykacja Procesów Produkcyjnych w Zakładzie Produkcyjnym Bempresa w Kierunku Przemysłu 4.0". Postępowanie o udzielenie niniejszego zamówienia nie podlega przepisom ustawy Prawo Zamówień Publicznych (Dz.U. z 2024 r., poz. 1320, z późn. zm.) Zapytanie ofertowe dodatkowo zostało upublicznione na stronie <http://bempresa.com/aktualnosci/>.

III. Przedmiot zamówienia i jego opis:

Przedmiotem zamówienia jest dostawa, montaż i uruchomienie w Zakładzie Produkcyjnym Bempresa Sp. z o.o., ul. Lubartowska 60, 21-110 Ostrów Lubelski:

1) Sieć przemysłowa

Budowa sieci przemysłowej zakładu przeznaczonej wyłącznie do przesyłania danych pomiędzy urządzeniami produkcyjnymi a systemem ERP i SCADA.

Kluczowe parametry minimalne to:

- przełącznik zarządzalny z obsługą VLAN (switch), obsługą połączeń trunk do sieci serwerowej,
- okablowanie,
- access point (anteny wifi), montowanych na ścianach, działających w paśmie 2,4 i/lub 5GHz dla sieci bezprzewodowej do komunikacji wózków autonomicznych w obszarach magazynowych – 5 szt.,
- kontroler access points, 1 kontroler budujący jedną spójną sieć (o jednej nazwie sieci SSID) obsługujący pięć access pointów
- praca na dwóch pasmach 2,4 GHz, i 5 GHz,
- połączenie z siecią serwerową,
- ring switch (przełączników) zlokalizowany w obszarze hali produkcyjnej i pokrywający zasięgiem wszystkie urządzenia zlokalizowane na hali produkcyjnej i w magazynie,
- sieć radiowa powinna pokryć swoim zasięgiem całkowity obszar produkcji i magazyny tak by możliwa była praca na urządzeniach radiowych, sieciowych i wózkach AMR.

Standard wykonania:

- okablowanie ekranowane kat. 6, oferujące wyższą prędkość i minimalne zakłócenia,
- zabezpieczenie przepięciowe wg standardu zakładu UPS,
- korytka kablowe położone w pionie wg standardu BRC,

- logika wg poniższego schematu:

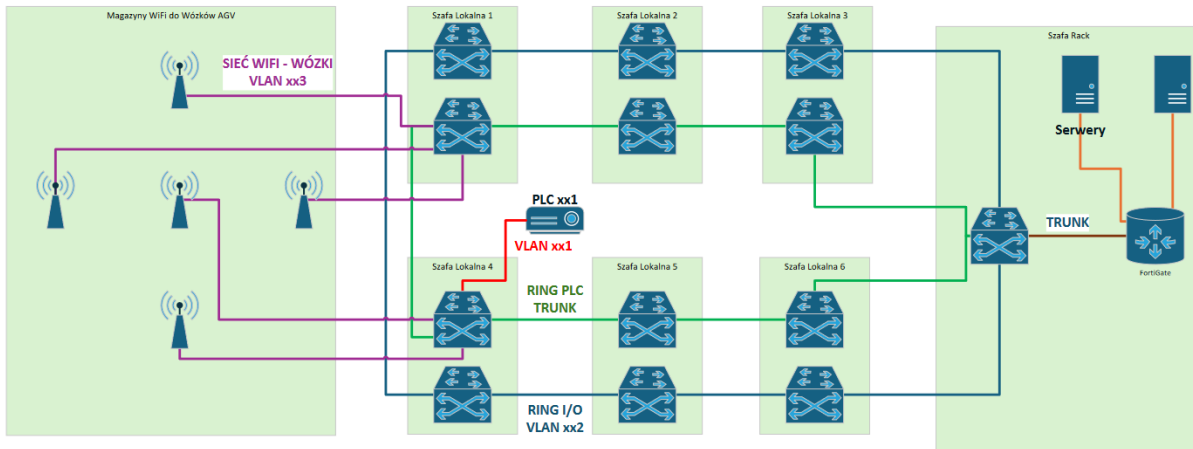

2) Centralny układ sterowania pracą linii L2 i L3

Linia L2 i L3 są liniami przeznaczonymi do produkcji proszków mlecznych aglomerowanych. Przedmiotem zamówienia jest budowa centralnego układu sterowania Liniami L2 i L3 wraz z systemem kontrolno-pomiarowym monitorującym temperaturę, wilgotność, ciśnienie i powiązanie tych parametrów z realizacją poszczególnych kroków procesu.

Zakresy głównych parametrów procesu:

- Temperatura 0-200 °C
- Ciśnienie przepływu wody 0 – 3,5 bar
- Ilość podawanej wody
- Ciśnienie przepływu olejów 0 – 3,5 bar
- Ilość podawanego oleju
- Ciśnienie powietrza pod sitami 0 – 5000 Pa
- Ciśnienie powietrza w komorach procesowych 0 – 5000 Pa

W skład wchodzić będzie:

1. elementy komunikacji Profinet i Ethernet (switche),
2. nierdzewne szafki obiektowe IP66 – 4 szt.,
3. szafa elektryczna czarna malowana proszkowo IP 55 o wymiarach 4800x2200x500 – 1 szt.,
4. sterowniki wraz z oprogramowaniem sterownika kompatybilnym z funkcjonującymi w zakładzie produkcyjnym sterownikami PLC typu Siemens S7-1500 oraz system SCADA, jeden sterownik obsługujący całość układu, wizualizacja centralna na serwerach klienta
5. FDS instalacji,
6. elementy wyposażenia szaf - zabezpieczenia, listwy połączeniowe, elektrozawory, przekaźniki,
7. kable elektryczne i pneumatyczne,
8. falowniki z wejściem STO - 20 szt.,
9. projekt elektryczny,
10. wyspy zaworowe – 2 szt.
11. panele operatorskie 10" wraz z oprogramowaniem wizualizacji

Kluczowe parametry minimalne to:

- zabezpieczenie przepięciowe wg standardu zakładu UPS,
- korytka kablowe położenia w pionie wg standardu BRC,
- analiza ryzyka,
- opis stref ATEX,

- FDS instalacji,
- sieć 3x400VAC TN-S,
- układ sterowania kompatybilny u układem istniejącym w zakładzie,
- zaciski, przekaźniki wg standardu zakładu,
- okablowanie ekranowane kat. 6, oferujące wyższą prędkość i minimalne zakłócenia.

3) System automatycznego wstrzyku pary do produktu na liniach produkcyjnych L2 i L3.

Przedmiotem zamówienia jest budowa automatycznego układu sterowania wstrzykiem pary wodnej do produktów w procesie produkcyjnym przeprowadzanym na Liniach L2 i L3.

Zakresy głównych parametrów procesu:

- Temperatura powietrza 0 - 120°C
- Wilgotność powietrza 0 – 90%
- Przepływ powietrza 0 – 8000 m³

W skład wchodzić będzie:

1. elementy komunikacji Profinet i Ethernet (switche)
2. nierdzewna szafa sterownicza – 1 szt.,
3. szafa elektryczna czarna malowana proszkowo o wymiarach 800x1800x500 – 1 szt.,
4. sterowniki wraz z oprogramowaniem sterownika kompatybilnym z funkcjonującymi w zakładzie produkcyjnym sterownikami PLC typu Siemens S7-1500 oraz system SCADA
5. sterowniki wraz z oprogramowaniem sterownika kompatybilnym z funkcjonującymi w zakładzie produkcyjnym sterownikami PLC typu Siemens S7-1500 oraz system SCADA, jeden sterownik obsługujący całość układu, wizualizacja centralna na serwerach klienta
6. FDS instalacji,
7. elementy wyposażenia szaf - zabezpieczenia, listwy połączeniowe, elektrozawory, przekaźniki,
8. kable elektryczne i pneumatyczne,
9. falownik z wejściem STO - 6 szt.,
10. zawory iniekcyjne – 2 szt.,
11. Czujniki wilgotności – 2 szt.,
12. projekt elektryczny,
13. panel operatorskie 10" wraz z oprogramowaniem wizualizacji

Kluczowe parametry minimalne to:

- zabezpieczenie przepięciowe wg standardu zakładu UPS,
- korytka kablowe położenia w pionie wg standardu BRC,
- analiza ryzyka,
- opis stref ATEX,
- FDS instalacji,
- sieć 3x400VAC TN-S,
- układ sterowania kompatybilny u układem istniejącym w zakładzie,
- zaciski, przekaźniki wg standardu zakładu,
- okablowanie ekranowane kat. 6, oferujące wyższą prędkość i minimalne zakłócenia.

4) Układ automatycznego sterowania pracą młynka Jet Mill.

Przedmiotem zamówienia jest budowa układu sterowania młynkiem strumieniowym Jet Mill. Młynek strumieniowy Jet Mill jest urządzeniem przeznaczonym do osiągnięcia wysokiego stopnia mikronizacji produktu. Młyn posiada kilka strumieni powietrza (z przeciwnie w stosunku do siebie nastawionymi/skierowanymi dyszami), które przecinają się z prędkością dźwięku w środku komory. Częstki proszku wprowadzane ze zbiornika za pomocą przenośnika ślimakowego, zawieszony w złożu fluidalnym, zostają porwane przez strumienie powietrza i ulegają przyspieszeniu, a następnie zderzają się ze sobą

w ognisku strumieni powietrza i w ten sposób ulegają rozdrobnieniu. Stopień rozdrobnienia jest zapewniany przez klasyfikator, który uniemożliwia wydostanie się z młyna cząstek o większych rozmiarach.

Główne parametry procesu:

- Przepływ surowca regulowany w sposób gwarantujący ciągłą pracę linii.

W skład wchodzić będzie:

1. elementy komunikacji Profinet i Ethernet (switche),
2. szafa elektryczna czarna malowana proszkowo o wymiarach 800x1800x500 – 1 szt.,
3. sterowniki wraz z oprogramowaniem sterownika kompatybilnym z funkcjonującymi w zakładzie produkcyjnym sterownikami PLC typu Siemens S7-1500,
4. FDS instalacji,
5. elementy wyposażenia szaf - zabezpieczenia, listwy połączeniowe, elektrozawory, przekaźniki,
6. kable elektryczne i pneumatyczne,
7. falowniki z wejściem STO 3 szt.,
8. czujniki pomiarowe – 10 szt.,
9. rozdzielacze pneumatyczne – 12 szt.,
10. napędy – 6 szt.,
11. projekt elektryczny,
12. panele operatorskie 10" wraz z oprogramowaniem wizualizacji

Kluczowe parametry minimalne to:

- zabezpieczenie przepięciowe wg standardu zakładu UPS,
- korytka kablowe położenia w pionie wg standardu BRC
- analiza ryzyka,
- opis stref ATEX,
- FDS instalacji,
- sieć 3x400VAC TN-S,
- układ sterowania kompatybilny u układem istniejącym w zakładzie,
- zaciski, przekaźniki wg standardu zakładu,
- okablowanie ekranowane kat. 6 , oferujące wyższą prędkość i minimalne zakłócenia.

5) Budowa centralnego sterowanie transportem pneumatycznym zasypu linii L2,L3,L5,L6

Przedmiotem zamówienia jest budowa automatycznego układu sterowania transportem pneumatycznym surowców przenoszącym materiały (proszki poddawane obróbce) pomiędzy zasypami a buforem przed linią produkcyjną.

W skład wchodzić będzie:

1. elementy komunikacji Profinet i Ethernet (switche),
2. nierdzewnych szaf sterowniczych – 5 szt.,
3. szafa czarna malowana IP55 o wymiarach 4200x2200x500 – 1 szt.,
4. sterowniki wraz z oprogramowaniem sterownika kompatybilnym z funkcjonującymi w zakładzie produkcyjnym sterownikami PLC typu Siemens S7-1500,
5. FDS instalacji,
6. elementy wyposażenia szaf - zabezpieczenia, listwy połączeniowe, elektrozawory, przekaźniki,
7. kable elektryczne i pneumatyczne,
8. falowniki z wejściem STO 10 szt.,
9. wyspa zaworowa – 1 szt.,
10. projekt elektryczny,
11. panele operatorskie 10" wraz z oprogramowaniem wizualizacji

Kluczowe parametry minimalne to:

- zabezpieczenie przepięciowe wg standardu zakładu UPS,
- korytka kablowe położenia w pionie wg standardu BRC,
- analiza ryzyka,
- opis stref ATEX,
- FDS instalacji,
- sieć 3x400VAC TN-S,
- układ sterowania kompatybilny u układem istniejącym w zakładzie,
- zaciski, przekaźniki wg standardu zakładu,
- okablowanie ekranowane kat. 6, oferujące wyższą prędkość i minimalne zakłócenia.

6) Budowa centralnego układu sterowania odpylaniem maszyn.

Przedmiotem zamówienia jest sterowanie centralnym układem odpylania maszyn, który będzie monitorował poziom zanieczyszczeń i automatycznie regulował przepływ powietrza oraz pracę systemu filtracyjnego. Układ sterowania powinien być oparty na technologii IoT (Internet of Things) umożliwiającej monitorowanie parametrów pracy odpylania w czasie rzeczywistym i zapobieganie awariom poprzez automatyczne powiadomianie o konieczności serwisowania.

W skład wchodzić będzie:

1. elementy komunikacji Profinet i Ethernet (switche),
2. nierdzewne szafki sterownicze IP66 600x600x300 – 3 szt.,
3. szafa elektryczna, czarna malowana IP55 o wymiarach 2400x2200x500 – 1 szt.,
4. sterowniki wraz z oprogramowaniem sterownika kompatybilnym z funkcjonującymi w zakładzie produkcyjnym sterownikami PLC typu Siemens S7-1500,
5. FDS instalacji,
6. elementy wyposażenia szaf - zabezpieczenia, listwy połączeniowe, elektrozawory, przekaźniki,
7. kable elektryczne i pneumatyczne,
8. falowniki z wejściem STO 10 szt.,
9. projekt elektryczny,
10. panele operatorskie 10" wraz z oprogramowaniem wizualizacji

Kluczowe parametry minimalne to:

- zabezpieczenie przepięciowe wg standardu zakładu UPS,
- korytka kablowe położenia w pionie wg standardu BRC,
- analiza ryzyka,
- opis stref ATEX,
- FDS instalacji,
- sieć 3x400VAC TN-S,
- układ sterowania kompatybilny u układem istniejącym w zakładzie,
- zaciski, przekaźniki wg standardu zakładu,
- okablowanie ekranowane kat. 6, oferujące wyższą prędkość i minimalne zakłócenia.

➤ Opis wg Wspólnego Słownika Zamówień (CPV):

51900000-1 – usługi instalowania systemów sterowania i kontroli

72000000-5 – usługi informatyczne: konsultacyjne, opracowywania oprogramowania, internetowe i wsparcia

- Zamawiający nie dokonuje podziału zamówienia tym samym nie dopuszcza składania ofert częściowych. Oferty nie zawierające pełnego zakresu przedmiotu zamówienia zostaną odrzucone.

Powody niedokonania podziału zamówienia na części:

Przedmiot zamówienia stanowi optymalizację złożonej linii produkcyjnej, która ze względu na skomplikowany charakter technologiczny musi być wykonana jako jednolite, spójne i kompatybilne zamówienie przez jednego wykonawcę. W celu zapewnienia poprawnego działania wszystkich elementów linii produkcyjnej (skoordynowane działanie poszczególnych elementów linii produkcyjnej) zamówienie musi stanowić jednolity i spójny przedmiot zamówienia udzielany jako zamówienie kompleksowe. Potrzeba skoordynowania działań różnych wykonawców realizujących poszczególne części zamówienia mogłaby poważnie zagrozić właściwemu wykonaniu zamówienia oraz wykonaniu go w terminie. Wymagane jest aby wszystkie komponenty zamówienia współpracowały ze sobą w nieprzerwany i niezawodny sposób. Dzięki takiemu połączeniu wyeliminowane zostaną ewentualne niekompatybilności urządzeń i oprogramowania. Dla realizacji tego celu, jeden wykonawca powinien być odpowiedzialny za dobór urządzeń i oprogramowania, spełniających opis przedmiotu zamówienia, a następnie za ich montaż i uruchomienie, a także świadczenie pozostałych usług wspierających.

Podział zamówienia mógłby dodatkowo utrudnić egzekwowanie praw wynikających z udzielonych gwarancji przez poszczególnych wykonawców. Rygorystyczne reżimy czasowe napraw gwarancyjnych określone przez Zamawiającego mają zapobiec zbyt długim przestojom w pracy optymalizowanej linii produkcyjnej będącej przedmiotem zamówienia i związanych z tym strat finansowych Zamawiającego. Kilku wykonawców odpowiedzialnych za poszczególne fragmenty linii produkcyjnej (jak wynika z doświadczenia Zamawiającego) skutkuje wyłączeniem odpowiedzialności przez poszczególnych wykonawców i przrzucaniem jej na innych wykonawców.

- Zamawiający nie dopuszcza składania ofert wariantowych.
- Zamawiający **informuje**, iż oferta musi zawierać:
 - Transport urządzeń na miejsce montażu
 - Uruchomienie urządzenia
 - Gwarancję minimum 12 miesięcy od daty podpisania protokołu odbioru końcowego.

IV. Miejsce realizacji przedmiotu zamówienia:

Zakład Produkcyjny Bempresa Sp. z o.o.
ul. Lubartowska 60
21 – 110 Ostrów Lubelski

Przed złożeniem oferty Zamawiający przewiduje możliwość przeprowadzenia „wizji lokalnej” w miejscu realizacji prac w **Zakładzie Produkcyjny Bempresa Sp z o. o. ul. Lubartowska 60, 21-110 Ostrów Lubelski**.

Celem wizji lokalnej jest umożliwienie wykonawcom zapoznania się z warunkami panującymi w miejscu realizacji zamówienia tj. w działającym zakładzie produkcyjnym (nie jest to czynność służąca określeniu czy doprecyzowaniu zakresu zamówienia oraz wymagań Zamawiającego).

- Zamawiający przewiduje możliwość przeprowadzenia wizji lokalnej dnia 03.01.2025 roku, od godz. 10:00 do godziny 14:00 .
- Wole uczestnictwa w wizji lokalnej należy zgłosić do dnia 27.12.2024 roku,
- Przed przeprowadzeniem wizji lokalnej z wykonawcą zostanie podpisany dokument: „Umowa o zachowaniu poufności”. Podpisanie „ Umowy o zachowaniu poufności ” jest warunkiem uczestnictwa w wizji lokalnej.

- Po przeprowadzonej wizji lokalnej zostanie sporządzony protokół.

Ewentualna zmiana terminu wizji lokalnej zostanie podana na stronie internetowej
<https://bazakonkurencyjnosci.funduszeuropejskie.gov.pl>

V. Termin realizacji zamówienia:

Termin realizacji zamówienia: do dnia **15.12.2025 roku**

VI. Kryteria oceny ofert

1. Zamawiający ma prawo odrzucenia oferty złożonej przez wykonawcę niespełniającego warunków udziału w postępowaniu lub jeśli oferta jest niepełna lub niezgodna z niniejszym zapytaniem.
2. Maksymalna liczba punktów możliwych do zdobycia – 100.
3. Zamawiający za najkorzystniejszą uzna ofertę, która nie podlega odrzuceniu oraz uzyska największą liczbę punktów przyznanych w ramach ustalonych z kryteriów .
4. Przedłożone oferty będą podlegały ocenie na podstawie następujących kryteriów:
 - a) Cena (C) – waga kryterium: 60% (60 pkt)
 - b) Okres gwarancji (G) – waga kryterium: 20% (20 pkt)
 - c) Czas naprawy gwarancyjnej (N) – waga kryterium: 20% (20 pkt)

Sposób obliczania punktacji w kryterium:

- a) Kryterium **Cena (C)** – waga 60 pkt – punkty będą przyznawane zgodnie z poniższym wzorem:

$$LPC_{\text{kryterium cena}} = (C_n/C_b) * 60$$

Gdzie:

LPC – liczba punktów w kryterium cena

C_n - cena najniższa spośród wszystkich ofert niepodlegających odrzuceniu

C_b - cena badanej oferty

- b) Kryterium **Okres gwarancji (G)** – waga 20 pkt – punkty będą przyznawane zgodnie z poniższym wzorem:

Okres gwarancji minimum 12 miesięcy – 0 pkt

Okres gwarancji 18 - 24 miesięcy – 10 pkt

Okres gwarancji 24 i więcej miesięcy – 20 pkt

Okres gwarancji powinien być nie krótszy niż 12 miesięcy

- c) Kryterium **Czas naprawy gwarancyjnej (N)** – waga 20 pkt – punkty będą przyznawane zgodnie z poniższym wzorem:

Naprawa gwarancyjna w ciągu 48 godzin od przyjęcia zgłoszenia – 0 pkt

Naprawa gwarancyjna w ciągu 24 godzin od przyjęcia zgłoszenia – 10 pkt

Naprawa gwarancyjna w ciągu 12 godzin od przyjęcia zgłoszenia – 20 pkt

Punkty wyliczone w danym kryterium zostaną dodane do siebie, wg wzoru:

$$O = C + G + N,$$

gdzie:

O – ocena oferty,

C – liczba punktów z kryterium Cena oferty przyznanych rozpatrywanej ofercie,

G - liczba punktów z kryterium Okres gwarancji przyznanych rozpatrywanej ofercie,

N - liczba punktów z kryterium Czas naprawy gwarancyjnej przyznanych rozpatrywanej ofercie.

Uzyskane oceny zostaną zaokrąglone z dokładnością do dwóch miejsc po przecinku.

Spełnianie ww. kryteriów oceny dokonywane jest zgodnie z informacjami przedstawionymi w Ofercie (wypełnionej zgodnie z wzorem stanowiącym Załącznik nr 1 do niniejszego Zapytania ofertowego). Z wykonawcą, który, spełni wszystkie kryteria oraz uzyska największą liczbę punktów podpisana zostanie umowa.

Jeżeli Zamawiający nie będzie mógł wybrać najkorzystniejszych ofert ze względu na to, że oferty uzyskały taką samą liczbę punktów, Zamawiający wezwie wykonawców, którzy złożyli te oferty, do złożenia - w terminie określonym przez Zamawiającego - ofert dodatkowych. Wykonawcy składając oferty dodatkowe, nie mogą zaoferować cen wyższych niż zaoferowane w złożonych ofertach.

Jeżeli cena oferty wyda się rażąco niska w stosunku do przedmiotu zamówienia i wzbudzi wątpliwości Zamawiającego co do możliwości wykonania przedmiotu zamówienia zgodnie z wymaganiami określonymi przez Zamawiającego, w szczególności jeżeli jest niższa o 30% od średniej arytmetycznej cen wszystkich ważnych ofert Zamawiający może zwrócić się o udzielenie wyjaśnień, w tym złożenie dowodów, dotyczących elementów oferty mających wpływ na wysokość ceny. Zamawiający odrzuci ofertę wykonawcy, który nie złożył wyjaśnień lub jeżeli dokonana ocena wyjaśnień oraz z dostarczonych dowodów potwierdzi, że oferta zawiera rażąco niską cenę w stosunku do przedmiotu zamówienia.

VII. Okres związania ofertą

Wykonawca pozostaje związany ofertą przez okres 90 dni licząc od daty upływu terminu składania ofert.

Bieg terminu związania ofertą rozpoczyna się wraz z upływem terminu składania ofert. Wykonawca samodzielnie lub na wniosek Zamawiającego może przedłużyć termin związania ofertą.

VIII. Opis warunków udziału w postępowaniu oraz sposobu dokonywania oceny ich spełnienia

1. udzielenie zamówienia mogą ubiegać się wykonawcy, którzy nie podlegają wykluczeniu na zasadach określonych w rozdziale XIII Zapytania, oraz spełniają określone przez Zamawiającego warunki udziału w postępowaniu.
2. O realizację przedmiotu zamówienia mogą ubiegać się wykonawcy, którzy:
 - a) posiadają uprawnienia do wykonywania działalności lub czynności, jeżeli przepisy prawa nakładają obowiązek posiadania takich uprawnień,
 - b) posiadają niezbędną wiedzę i doświadczenie tj. w okresie ostatnich pięciu lat przed upływem terminu składania ofert, a jeżeli okres prowadzenia działalności jest krótszy - w tym okresie wykonawca należycie wykonał co najmniej dwa zamówienia, których przedmiotem była budowa lub rozbudowa linii produkcyjnych dla branży spożywczej



obejmująca min. wewnętrzną sieć przemysłową (internetową), centralny układ sterowania pracą linii produkcyjnych (min. dwóch linii), centralne sterowanie transportem pneumatycznym zasypu linii produkcyjnych, centralny układ odpylania maszyn o wartości nie mniejszej niż 3 000 000,00 zł brutto każde zamówienie,

- c) znajdując się w sytuacji ekonomicznej i finansowej zapewniającej należyte wykonanie zamówienia:
Zamawiający uzna warunek za spełniony jeżeli Wykonawca wykaże, iż posiada ubezpieczenie odpowiedzialności z tytułu prowadzonej działalności gospodarczej związanej z przedmiotem zamówienia obejmującą odpowiedzialność kontraktową i deliktową na kwotę min 3 000 000, 00 zł,
- d) wyrażają zgodę na przetwarzanie danych osobowych w zakresie niezbędnym do przeprowadzenia postępowania,
- e) przedstawiają dokument potwierdzający potencjał do wykonania zamówienia (doświadczenie).

IX. Wadium

Warunkiem udziału w postępowaniu jest wniesienie wadium w wysokości 45.000,00 zł (słownie: czterdzieści pięć tysięcy złotych).

1. Wadium może być wnoszone w jednej lub kilku następujących formach:
 - a) pieniądzu;
 - b) gwarancjach bankowych;
 - c) gwarancjach ubezpieczeniowych;
 - d) poręczeniach udzielanych przez podmioty, o których mowa w art. 6b ust. 5 pkt 2 ustawy z dnia 9 listopada 2000r. o utworzeniu Polskiej Agencji Rozwoju Przedsiębiorczości (Dz. U. z Dz. U. z 2024 r. poz. 419.)
2. W przypadku wnoszenia wadium w formie gwarancji, gwarancja musi być gwarancją nieodwołalną, bezwarunkową i płatną na pisemne żądanie Zamawiającego, sporządzona zgodnie z obowiązującym prawem i winna zawierać następujące elementy:
 - a) nazwę dającego zlecenie (Wykonawcy), beneficjenta gwarancji (Zamawiającego), gwaranta (banku lub instytucji ubezpieczeniowej udzielającej gwarancji) oraz wskazanie ich siedzib,
 - b) określenie wiarygodności, która ma być zabezpieczona gwarancją,
 - c) kwotę gwarancji,
 - d) termin ważności gwarancji,
3. Z treści gwarancji powinno wynikać bezwarunkowe zobowiązanie się Gwaranta do wypłaty Zamawiającemu kwoty wadium w okolicznościach określonych przepisami ustawy, na każde pisemne żądanie zgłoszenie Zamawiającego.
4. Jeżeli wadium jest wnoszone w formie gwarancji bankowej lub ubezpieczeniowej Wykonawca przekazuje Zamawiającemu oryginał gwarancji lub poręczenia w formie elektronicznej.
5. Wadium wnosi się przed upływem terminu składania ofert i utrzymuje nieprzerwanie do dnia upływu terminu związania ofertą.
6. Wadium w formie pieniądza należy wnieść na rachunek bankowy Zamawiającego w **BNP Paribas Bank Polska S.A Nr 38 1600 1462 1870 4925 7000 0006** z dopiskiem **Wadium do postępowania nr: 1/2024 FEPW.01.02-IP.01-0335/24**. Wniesienie wadium w pieniądzu będzie skuteczne, jeżeli w terminie składania ofert znajdzie się na rachunku bankowym Zamawiającego.

7. Zamawiający zwraca wadium niezwłocznie, jednak nie później niż w terminie 7 dni od dnia zaistnienia jednej z okoliczności:
 - a) upływu terminu związania ofertą,
 - b) zawarcia umowy w sprawie zamówienia publicznego,
 - c) unieważnienia postępowania o udzielenie zamówienia
8. Zamawiający, niezwłocznie, nie później jednak niż w terminie 7 dni od dnia złożenia wniosku, zwraca wadium Wykonawcy:
 - a) który wycofał ofertę przed upływem terminu związania ofertą,
 - b) którego oferta została odrzucona,
 - c) po wyborze najkorzystniejszej oferty, z wyjątkiem Wykonawcy, którego oferta została wybrana jako najkorzystniejsza,
 - d) po unieważnieniu postępowania.
9. Zamawiający zwraca wadium wniesione w innej formie niż pieniądzu poprzez złożenie gwarantowi lub poręczycielowi oświadczenie o zwolnieniu wadium.
10. Zamawiający zatrzymuje wadium wraz z odsetkami, jeżeli wykonawca, w odpowiedzi na wezwanie Zamawiającego, z przyczyn leżących po jego stronie, nie złożył dokumentów lub oświadczeń co spowodowało brak możliwości wybrania oferty złożonej przez wykonawcę jako najkorzystniejszej.
11. Zamawiający zatrzymuje wadium wraz z odsetkami, jeżeli Wykonawca, którego oferta została wybrana: odmówił podpisania umowy w sprawie zamówienia na warunkach określonych w ofercie.
12. Zamawiający zatrzymuje wadium wraz z odsetkami, jeżeli zawarcie umowy w sprawie zamówienia stało się niemożliwe z przyczyn leżących po stronie Wykonawcy, którego oferta została wybrana.

X. Miejsce i termin składania ofert

1. Oferty należy składać obligatoryjnie w formie pisemnej za pomocą: <https://bazakonkurencyjnosci.funduszeuropejskie.gov.pl> (BK2021), na formularzu oferty, który stanowi załącznik nr 1 do niniejszego zapytania ofertowego,
2. Termin składania ofert **16.01.2025, godzina 23:59**,

XI. Sposób przygotowania oferty.

Zamawiający wymaga, by oferowany produkt spełniał parametry techniczne określone w niniejszym Zapytaniu ofertowym.

1. Zamawiający wymaga, aby oferowany przedmiot zamówienia spełniał wymogi i normy określone polskim prawem, wolne od wad prawnych oraz praw osób trzecich.
2. Zamawiający wymaga aby zaoferowane urządzenia były fabrycznie nowe i wyprodukowane nie wcześniej niż w 2024 r. Zaoferowane urządzenia muszą być kompletne i po zainstalowaniu mają być gotowe do uruchomienia bez żadnych dodatkowych zakupów i inwestycji.
3. W każdym przypadku Zamawiający wymaga, aby przedmiot zamówienia był dopuszczony do obrotu zgodnie z prawem obowiązującym w Unii Europejskiej i Polsce.
4. Oferty należy składać w języku polskim.
5. Oferta winna być podpisana przez osoby upoważnione do podpisania oferty zgodnie z aktualnymi dokumentami rejestrowymi lub udzielonym pełnomocnictwem. Za podpisanie oferty uznaje się własnoręczny podpis z pieczętką imienną przez osobę(-y) upoważnioną(-e) do reprezentowania zgodnie z formą reprezentacji Oferenta określoną w dokumencie rejestrowym lub innym dokumencie właściwym dla formy organizacyjnej.
6. Nieprawidłowe podpisanie oferty skutkuje odrzuceniem i pozostawieniem oferty bez rozpatrzenia.

7. O udzielenie zamówienia mogą się ubiegać Zleceniobiorcy, którzy nie znajdują się w stanie upadłości lub likwidacji w chwili złożenia oferty i oświadczą to w treści oferty.
8. Oferty należy składać w PLN z podaną ceną całkowitą netto i brutto.
9. Wszelkie koszty związane ze złożeniem oferty ponosi oferent.
10. Do oferty (załącznik nr 1) należy dołączyć:
 - a) Oświadczenie o spełnianiu warunków udziału w postępowaniu (załącznik nr 2),
 - b) Oświadczenie o braku powiązań oraz niewpisaniu do rejestru dłużów i niepostawieniu w stanie likwidacji lub upadłości (załącznik nr 3),
 - c) Oświadczenie o braku istnienia konfliktu interesów w tym braku powiązań osobowych lub kapitałowych (załącznik nr 4),
 - d) Oświadczenie dotyczące pochodzenia środka trwałego (załącznik nr 5)
 - e) Potwierdzenie zawartej polisy ubezpieczeniowej,
 - f) Wykazu dostaw wykonanych (załącznik nr 6) w okresie ostatnich 5 lat przed upływem terminu składania ofert, a jeżeli okres prowadzenia działalności jest krótszy – w tym okresie, wraz z podaniem ich przedmiotu, dat wykonania i podmiotów, na rzecz których dostawy zostały wykonane oraz załączeniem dowodów określających czy te dostawy zostały wykonane należycie, przy czym dowodami, o których mowa, są referencje bądź inne dokumenty sporządzone przez podmiot, na rzecz którego dostawy zostały wykonane (np. protokół odbioru końcowego).
11. Zamawiający może wezwać wykonawcę do uzupełnienia brakujących dokumentów w ww. zakresie.
12. Jeśli Oferent w ciągu dziesięciu dni roboczych od zawiadomienia nie dośle brakujących dokumentów/informacji jego oferta zostanie odrzucona i pozostawiona bez rozpatrzenia.
14. Uzupełnienia wykonawcy nie mogą wpłynąć na treści przedstawione w pierwotnej ofercie, w przeciwnym razie oferta zostanie odrzucona.
15. Ocena dokonana zostanie w oparciu o informacje zawarte w oświadczeniach stanowiących załączniki do niniejszego zapytania ofertowego. Wykonawca niespełniający określonych wyżej warunków będzie wykluczony z postępowania, a jego oferta będzie podlegała odrzuceniu.

XII. Komunikacja z Zamawiającym

1. W postępowaniu o udzielenie zamówienia komunikacja między Zamawiającym a wykonawcami odbywa się przy użyciu, systemu dostępnego na Bazie Konkurencyjności www.bazakonkurencyjnosci.gov.pl.
2. Pytania co do przedmiotu zamówienia składa się pod rygorem nieważności w postaci elektronicznej poprzez system dostępny na stronie: <https://bazakonkurencyjnosci.funduszeuropejskie.gov.pl/> Szczegółowo tryb składania oferty opisuje podręcznik dostępny pod adresem: <https://bazakonkurencyjnosci.funduszeuropejskie.gov.pl/pomoc>
3. Pytania do treści zapytania:
 - a) Wykonawca może zwrócić się do zamawiającego o wyjaśnienie treści zapytania ofertowego. Zamawiający jest obowiązany udzielić wyjaśnień niezwłocznie, jednak nie później niż na 6 dni przed upływem terminu składania ofert pod warunkiem, że wniosek o wyjaśnienie treści zapytania ofertowego wpłynął do zamawiającego nie później niż do końca dnia, w którym upływa połowa wyznaczonego terminu składania ofert.
 - b) Jeżeli wniosek o wyjaśnienie treści zapytania ofertowego wpłynął po upływie terminu składania wniosku, o którym mowa w lit. a), lub dotyczy udzielonych wyjaśnień, zamawiający może udzielić wyjaśnień albo pozostawić wniosek bez rozpoznania.
 - c) Przedłużenie terminu składania ofert nie wpływa na bieg terminu składania wniosku, o którym mowa w lit. a)
 - d) Treść zapytań wraz z wyjaśnieniami Zamawiający opublikuje w Bazie Konkurencyjności.

- e) Zamawiający zastrzega sobie prawo do nieudzielenia odpowiedzi na pytania przekazane mu w sposób inny niż opisany powyżej, w szczególności Zamawiający nie odpowiada na pytania za pośrednictwem telefonu, oraz poczty elektronicznej (e-mail)
6. Osobami uprawnionymi do kontaktowania się z wykonawcami są: Marcin Mitrus, e-mail: marcin.mitrus@bempresa.com

XIII. Zakres wykluczenia wykonawców

1. Zamówienie nie może być udzielone podmiotom powiązanych z Zamawiającym osobowo lub kapitałowo tj. przez powiązania kapitałowe lub osobowe rozumie się wzajemne powiązania między Zamawiającym lub osobami upoważnionymi do zaciągania zobowiązań w imieniu Zamawiającego lub osobami wykonującymi w imieniu Zamawiającego czynności związane z przygotowaniem i przeprowadzaniem procedury wyboru wykonawcy, a wykonawcą, polegające w szczególności na:
 - a) uczestniczeniu w spółce, jako wspólnik spółki cywilnej lub spółki osobowej, posiadaniu co najmniej 10% udziałów lub akcji (o ile niższy próg nie wynika z przepisów prawa), pełnieniu funkcji członka organu nadzorczego lub zarządzającego, prokurenta, pełnomocnika,
 - b) pozostawaniu w związku małżeńskim, w stosunku pokrewieństwa lub powinowactwa w linii prostej, pokrewieństwa lub powinowactwa w linii bocznej do drugiego stopnia, lub związaniu z tytułu przysposobienia, opieki lub kurateli albo pozostawaniu we wspólnym pożyciu z wykonawcą, jego zastępcą prawnym lub członkami organów zarządzających lub organów nadzorczych wykonawców ubiegających się o udzielenie zamówienia,
 - c) pozostawaniu z wykonawcą w takim stosunku prawnym lub faktycznym, że istnieje uzasadniona wątpliwość co do ich bezstronności lub niezależności w związku z postępowaniem o udzielenie zamówienia.
2. Wykonawca zobowiązany jest dołączyć do przygotowanej przez siebie oferty oświadczenie o braku ww. powiązań oraz niewpisaniu do rejestru długów i niepostawieniu go w stanie likwidacji lub upadłości według wzoru stanowiącego załącznik nr 3 do niniejszego zapytania ofertowego.

XIV. Rozstrzygnięcie zamówienia

1. Na stronie internetowej <https://bazakonkurencyjnosci.funduszeuropejskie.gov.pl> zostanie zamieszczona informacja dotycząca wyboru najkorzystniejszej oferty, oraz stronie internetowej spółki <http://bempresa.com/aktualnosci/>,
2. Ranking ofert zostanie przeprowadzony w oparciu o kryteria oceny.
3. W przypadku, gdy najkorzystniejsza oferta w całości przekroczy budżet przeznaczony na działania będące przedmiotem zapytania, Zamawiający może podjąć negocjacje z oferentami.
4. Po rozstrzygnięciu postępowania do podmiotu, który złożył najkorzystniejszą ofertę, zostanie skierowana umowa, której treść będzie wynikać z zapisów niniejszego zapytania oraz wygranej oferty.
5. W przypadku, gdy podmiot, który został wybrany, zrezygnuje z podpisania umowy Zamawiający ma prawo zawrzeć umowę z podmiotem, którego oferta była druga w kolejności najkorzystniejszych ofert.

XV. Warunki podpisania umowy

1. Planowany termin podpisania umowy: **01.2025**
2. Zamawiający zastrzega możliwość unieważnienia zapytania ofertowego bez podania przyczyny, a także do pozostawienia postępowania bez wyboru oferty.
3. Złożenie oferty przez Wykonawcę nie stanowi zawarcia umowy.
4. Dopuszcza się umowy warunkowe w przedmiocie zamówienia.

XVI. Warunki zmiany umowy

1. Zamawiający przewiduje możliwość zmiany umowy w następujących przypadkach:

- a) zmiany wysokości podatku VAT, jeżeli w okresie obowiązywania umowy nastąpi zmiana przepisów prawa podatkowego. W przypadku, o którym mowa w zdaniu poprzedzającym zmianie może podlegać wyłącznie wysokość wynagrodzenia brutto wykonawcy, wysokość wynagrodzenia netto pozostanie bez zmian. Wynagrodzenie brutto zostanie zmienione o kwotę odpowiadającą zmianie podatku od towarów i usług, przy czym powyższa zmiana będzie miała zastosowanie wyłącznie w odniesieniu do części wynagrodzenia objętego fakturami wystawionymi po dacie wejścia w życie zmiany przepisów prawa wprowadzających nowe stawki podatku od towarów i usług,
- b) zmiany terminów, zakresu realizacji przedmiotu zamówienia i wysokości wynagrodzenia w stosunku do terminów, zakresów i wynagrodzenia wskazanych w umowie w przypadku, gdy wystąpią zmiany umowy, a także w przypadku rozwiązania umowy, odstąpienia od umowy lub odstąpienia od części umowy przez wykonawcę czy Zamawiającego,
- c) niedostępności pomieszczeń (terenu) Zamawiającego, w których wymagane jest dokonanie czynności w celu realizacji przedmiotu umowy lub personelu Zamawiającego, w związku z ograniczeniami, zakazami lub nakazami wydanymi na podstawie art. 46 ust. 1 i 2 ustawy z dnia 5 grudnia 2008 r. o zapobieganiu i zwalczaniu zakażeń i chorób zakaźnych u ludzi (tekst jedn.: Dz. U. z 2024 r., poz. 924 z późn. zm.), decyzjami Głównego Inspektora Sanitarnego lub działającego z jego upoważnienia państwowego wojewódzkiego inspektora sanitarnego, w związku z przeciwdziałaniem COVID-19, a także poleceń lub decyzji wydanych przez wojewodów, ministra właściwego do spraw zdrowia lub Prezesa Rady Ministrów związanych z przeciwdziałaniem COVID-19, jak również szczególnych potrzeb Zamawiającego z tym związanych; w tym przypadku zmianie może podlegać termin wykonania przedmiotu umowy, terminy pośrednie określone w umowie, określone w umowie zasady organizacji procesu dostaw i instalacji, w tym nazwy, ilość i zakres poszczególnych etapów, a także wysokość wynagrodzeń częściowych w stosunku do wskazanych w umowie,
- d) zmiany terminów realizacji przedmiotu zamówienia w stosunku do terminów wskazanych w umowie, w przypadku wystąpienia okoliczności leżących po stronie Zamawiającego, np. reorganizacji, konieczności przeprowadzenia remontów lub innych prac, realizacji innych projektów i/lub zadań, będących w kolizji z realizacją przedmiotu umowy,
- e) zmiany terminów realizacji przedmiotu zamówienia w stosunku do terminów wskazanych w umowie, w przypadku wystąpienia niedostępności ekspertów/personelu po stronie Zamawiającego,
- f) zmiany terminów realizacji przedmiotu zamówienia w stosunku do terminów wskazanych w umowie w przypadku przerwy w realizacji z przyczyn niezależnych od wykonawcy lub w przypadku zajścia okoliczności, które nie były znane i nie można było ich przewidzieć do upływu terminu składania ofert. Zmiana terminu realizacji może zostać dokonana w zakresie dłuższym niż zaistniała przerwa,
- g) zmiany terminów i zakresu realizacji przedmiotu zamówienia w stosunku do terminów i zakresów wskazanych w przedmiocie zamówienia i umowie w przypadku zajścia okoliczności, które nie były znane do upływu terminu składania ofert,
- h) działania siły wyższej, przez którą należy rozumieć zdarzenia zewnętrzne o charakterze niezależnym od stron lub działania osób trzecich, których strony nie mogły przewidzieć przed zawarciem umowy, których nie można uniknąć, ani którym strony nie mogły zapobiec przy zachowaniu należytej staranności. W przypadkach, o których mowa w zdaniu poprzednim możliwa będzie zmiana umowy polegająca na przedłużeniu terminu jej realizacji w stosunku do terminu określonego w umowie o czas nie dłuższy niż czas trwania siły wyższej lub działania osób trzecich,
- i) zmian lub wejścia w życie powszechnie obowiązujących przepisów prawa opublikowanych w Dzienniku Urzędowym Unii Europejskiej, Dzienniku Ustaw, Monitorze Polskim lub Dzienniku

Urzędowym odpowiedniego Ministra, zmiany w takim przypadku zostaną wprowadzone w zakresie koniecznym do dostosowania przedmiotu umowy do obowiązującego stanu prawnego,

- j) uzasadnionej przyczynami technicznymi, w szczególności ujawnionymi na etapie prac projektowych i wdrożeniowych, konieczności zmiany:
 - i) sposobu wykonania umowy w obszarach: organizacyjnym, wykorzystywanych narzędzi, przyjętych metod i kanałów komunikacji,
 - ii) zakresu przedmiotu umowy w obszarze wymagań infrastrukturalnych, technologicznych, funkcjonalnych lub nefunkcjonalnych, jeżeli rezygnacja z danego wymagania lub zastąpienie go innym, spowoduje zoptymalizowane dopasowanie przedmiotu umowy do potrzeb Zamawiającego, Zamawiający dopuszcza wprowadzenie odpowiednich zmian uwzględniających stwierdzone przyczyny techniczne, polegających w szczególności na modyfikacji wymagań Zamawiającego lub zmianie sposobu ich realizacji,
- k) konieczności zmiany osób, które będą uczestniczyć w wykonywaniu przedmiotu umowy, wskazanych w umowie,
- l) zmiany w zakresie zastosowania nowszych lub korzystniejszych dla Zamawiającego rozwiązań technologicznych lub technicznych we wdrażanym przedmiocie zamówienia, niż te istniejące w chwili zawarcia umowy lecz o parametrach tożsamy lub lepszych w przypadku wycofania z produkcji lub obrotu na terytorium Rzeczypospolitej Polskiej, lub innych przyczyn niezależnych od wykonawcy uniemożliwiających realizację zamówienia, z zastrzeżeniem niezmienności ceny – po przedstawieniu przez wykonawcę dowodów uzasadniających konieczność dokonania zmiany; wprowadzenie ww. zmian będzie możliwe w zakresie nie powodującym zwiększenia wynagrodzenia wykonawcy określonego w umowie,
- m) powstałej po zawarciu umowy sytuacji braku środków Zamawiającego na sfinansowanie wykonania umowy zgodnie z pierwotnie określonymi warunkami, Zamawiający dopuszcza wprowadzenie zmian polegających na ograniczeniu zakresu przedmiotowego umowy, co nie wyłącza ani nie ogranicza uprawnienia Zamawiającego do wypowiedzenia lub odstąpienia od umowy w sytuacjach przewidzianych umową lub przepisami prawa,
- n) zmian zawartej przez Zamawiającego umowy o dofinansowanie lub wytycznych dotyczących ich realizacji Zamawiający dopuszcza zmiany w umowie, w szczególności dotyczące sposobu rozliczania lub dokonywania płatności na rzecz wykonawcy,
- o) ujawnienia się powszechnie występujących wad oferowanego przedmiotu zamówienia, Zamawiający dopuszcza zmianę polegającą w szczególności na zastąpieniu danego produktu produktem zastępczym, spełniającym wszelkie wymagania przewidziane w niniejszym Zapytaniu Ofertowym dla produktu zastępowanego, rekomendowanym przez producenta lub Wykonawcę w związku z ujawnieniem wad,
- p) w przypadku powstania rozbieżności lub niejasności w rozumieniu pojęć użytych w umowie, których nie będzie można usunąć w inny sposób, a zmiana będzie umożliwiać usunięcie rozbieżności i doprecyzowanie umowy w celu jednoznacznej interpretacji jej zapisów przez strony,
- q) w przypadku podjęcia przez Zamawiającego decyzji o przeprowadzeniu przez osobę trzecią kontroli jakości i sposobu prowadzenia prac, Zamawiający dopuszcza zmiany terminu realizacji przedmiotu umowy oraz przewiduje możliwość zwiększenia wynagrodzenia pod warunkiem, że wykonawca wykaże, że w celu uwzględnienia powyżej opisanych uwarunkowań leżących po stronie Zamawiającego musi ponieść koszty, których zawarcie w cenie oferty nie było możliwe w dniu jej składania. Zmiana wysokości wynagrodzenia dopuszczalna jest w oparciu o niniejsze postanowienie wyłącznie do wysokości niezbędnej do pokrycia kosztów, o których mowa w zdaniu poprzedzającym, tj. realizujące zalecenia wynikające z przeprowadzonej kontroli jakości,

- r) w przypadku zmiany zastosowania technologii, standardów, protokołów w stosunku do wymaganych lub/i zaofiarowanych w ofercie, które są korzystne dla Zamawiającego a Zamawiający na ich zmianę wyrazi zgodę,
2. W przypadkach, w których zgodnie z powyższymi postanowieniami lub przepisami prawa możliwe jest wprowadzenie zmiany do umowy, Zamawiający przewiduje także wprowadzenie odpowiedniej zmiany harmonogramu dostawy i/lub zestawienia etapów płatności, jeżeli jest to konieczne dla uwzględnienia wprowadzonych zmian,
 3. W przypadku rezygnacji z części przedmiotu zamówienia wynagrodzenie przysługujące wykonawcy zostanie proporcjonalnie zmniejszone, przy czym Zamawiający dokona płatności za wykonaną część umowy.
 4. Zmiany treści umowy wymienione w pkt 1 z inicjatywy wykonawcy, możliwe będą wyłącznie pod warunkiem złożenia przez wykonawcę pisemnego wniosku do Zamawiającego, w terminie 20 dni roboczych od powzięcia informacji o wystąpieniu podstaw zmiany umowy.
 5. Postanowienia pkt 1 nie przyznają żadnej ze stron umowy roszczenia o zawarcie aneksu do umowy.
 6. Wykonawca zobowiązany jest do pisemnego powiadomienia Zamawiającego o każdej możliwości opóźnienia wykonania przedmiotu umowy.
 7. Wszelkie zmiany treści umowy, wymagają zachowania formy pisemnej w postaci aneksów pod rygorem nieważności.
 8. Nie stanowią zmiany umowy i mogą zostać dokonane w drodze notyfikacji drugiej stronie umowy:
 - a) zmiany nazwy, numerów rachunków bankowych, formy prawnej oraz innych danych identyfikacyjnych,
 - b) zmiany osób upoważnionych do koordynowania realizacji przedmiotu umowy w imieniu stron.

XVII. Upublicznienie

Zapytanie upubliczniono na stronie internetowej <https://bazakonkurencyjnosci.funduszeuropejskie.gov.pl/>, stronie internetowej spółki <http://bempresa.com/aktualnosci/>,

XVIII. Klauzule informacyjne

Obowiązek informacyjny z art. 13 RODO.

Zgodnie z art. 13 ust. 1 i 2 rozporządzenia Parlamentu Europejskiego i Rady (UE) 2016/679 z dnia 27 kwietnia 2016 r. w sprawie ochrony osób fizycznych w związku z przetwarzaniem danych osobowych i w sprawie swobodnego przepływu takich danych oraz uchylenia dyrektywy 95/46/WE (ogólne rozporządzenie o ochronie danych) (Dz. Urz. UE L 119 z 04.05.2016, str. 1), dalej „RODO”, informuję, że:

1. Administratorem Pani/Pana danych osobowych jest Zakład Produkcyjny Bempresa Sp z o. o. w Lublinie ,
2. Inspektorem ochrony danych osobowych w Zakład Produkcyjny Bempresa Sp z o. o. jest osoba, z którą można uzyskać kontakt pod adresem e-mail: dorota.karpinska@bempresa.com
3. Pani/Pana dane osobowe przetwarzane będą na podstawie art. 6 ust. 1 lit. c RODO w celu związanym z postępowaniem o udzielenie zamówienia w ramach zapytania dotyczącego: „Prace związane z systemem dystrybucji chłodu i ciepła po Zakładzie Produkcyjnym Bempresa Sp z o. o.”
4. Odbiorcami Pani/Pana danych osobowych będą osoby lub podmioty, którym udostępniona zostanie dokumentacja postępowania w oparciu o przepisy o dostępie do informacji publicznej;
5. Pani/Pana dane osobowe będą przechowywane, zgodnie z art. 5 ust. 1 w zw. z art. 6 ust. 1 i 2b ustawy z dnia 14 lipca 1983 r. o narodowym zasobie archiwalnym i archiwach przez określony przepisami prawa okres od dnia zakończenia postępowania o udzielenie zamówienia. Okres przechowywania obejmuje cały czas trwania umowy;
6. Obowiązek podania przez Panią/Pana danych osobowych bezpośrednio Pani/Pana dotyczących jest wymogiem ustawowym określonym w przepisach ustawy z dnia 6 września 2001 r. o dostępie do

informacji publicznej (Dz. U. z 2018 r. poz.1330), ustawy z dnia 27 sierpnia 2009 r. o finansach publicznych (Dz. U. z 2017 r., poz 2077 z późn. zm) oraz ustawy z dnia 29 stycznia 2004 r. Prawo zamówień publicznych (Dz. U. z 2017 r., poz. 1579 z późn. zm.), związanym z udziałem w postępowaniu o udzielenie zamówienia publicznego; konsekwencje niepodania określonych danych wynikają z ww. przepisów;

7. W odniesieniu do Pani/Pana danych osobowych decyzje nie będą podejmowane w sposób zautomatyzowany, stosowanie do art. 22 RODO;
8. Posiada Pani/Pan:
 - na podstawie art. 15 RODO prawo dostępu do danych osobowych Pani/Pana dotyczących*;
 - na podstawie art. 16 RODO prawo do sprostowania Pani/Pana danych osobowych **;
 - na podstawie art. 18 RODO prawo żądania od administratora ograniczenia przetwarzania danych osobowych z zastrzeżeniem przypadków, o których mowa w art. 18 ust. 2 RODO ***;
 - prawo do wniesienia skargi do Prezesa Urzędu Ochrony Danych Osobowych, gdy uzna Pani/Pan, że przetwarzanie danych osobowych Pani/Pana dotyczących narusza przepisy RODO;
9. Nie przysługuje Pani/Panu:
 - w związku z art. 17 ust. 3 lit. b, d lub e RODO prawo do usunięcia danych osobowych;
 - prawo do przenoszenia danych osobowych, o którym mowa w art. 20 RODO;
 - na podstawie art. 21 RODO prawo sprzeciwu, wobec przetwarzania danych osobowych, gdyż podstawą prawną przetwarzania Pani/Pana danych osobowych jest art. 6 ust. 1 lit. c RODO.

XIX. Pozostałe informacje

1. Poprzez złożenie oferty wykonawca wyraża zgodę na podanie do wiadomości pozostałych wykonawców szczegółów oferty, w szczególności danych na podstawie, których Zamawiający dokonał wyboru.
2. Każdy wykonawca może złożyć tylko jedną ofertę. Oferta powinna być kompletna.
3. Oferta zostanie odrzucona, jeśli:
 - a) jej treść nie odpowiada treści niniejszego zapytania ofertowego,
 - b) jej złożenie stanowi czyn nieuczciwej konkurencji w rozumieniu przepisów o zwalczaniu nieuczciwej konkurencji,
 - c) wykonawca nie załączy do oferty wymaganych załączników,
 - d) Zamawiający może wezwać wykonawców do uzupełnienia brakujących dokumentów. Jeśli wykonawca w ciągu dziesięciu dni roboczych od zawiadomienia nie dośle brakujących dokumentów/informacji jego oferta zostanie odrzucona i pozostawiona bez rozpatrzenia. Uzupełnienia te nie mogą wpłynąć na treść w pierwotnej ofercie, w przeciwnym razie oferta zostanie odrzucona.
4. Z tytułu odrzucenia oferty, wykonawcom nie przysługują żadne roszczenia przeciw Zamawiającemu,
5. Złożenie oferty nie stanowi zawarcia umowy.
6. Oferty złożone po terminie nie będą rozpatrywane.
7. Przed upływem terminu składania ofert, Zamawiający może wprowadzić zmiany do zapytania ofertowego. Zmiany treści zapytania ofertowego oraz wyjaśnienia udzielone przez Zamawiającego na zapytania Wykonawców stają się integralną częścią zapytania ofertowego i są wiążące dla wykonawców.

Dziękujemy za zapoznanie się z treścią niniejszego ogłoszenia i zachęcamy do składania ofert.

Załączniki:

Załącznik nr 1 – Formularz oferty

Załącznik nr 2 – Oświadczenie o spełnianiu warunków udziału w postępowaniu

Załącznik nr 3 - Oświadczenie o braku powiązań oraz niewpisaniu do rejestru długów i niepostawieniu w stanie likwidacji lub upadłości

Załącznik nr 4 - Oświadczenie o braku istnienia konfliktu interesów w tym braku powiązań osobowych lub kapitałowych

Załącznik nr 5 - Oświadczenie dotyczące pochodzenia środka trwałego

Załącznik nr 6 – Wykaz dostaw wykonanych / zrealizowanych usług

* Wyjaśnienie: informacja w tym zakresie jest wymagana, jeżeli w odniesieniu do danego administratora lub podmiotu przetwarzającego istnieje obowiązek wyznaczenia inspektora ochrony danych osobowych.

** Wyjaśnienie: skorzystanie z prawa do sprostowania nie może skutkować zmianą wyniku postępowania o udzielenie zamówienia publicznego ani zmianą postanowień umowy oraz nie może naruszać integralności protokołu oraz jego załączników.

*** Wyjaśnienie: prawo do ograniczenia przetwarzania nie ma zastosowania w odniesieniu do przechowywania, w celu zapewnienia korzystania ze środków ochrony prawnej lub w celu ochrony praw innej osoby fizycznej lub prawnej, lub z uwagi na ważne względy interesu publicznego Unii Europejskiej lub państwa członkowskiego.